

**GŁOŚNIK KOMPAKTOWY
MS-100
DYNAMAX**

INSTRUKCJA OBSŁUGI I MONTAŻU GŁOŚNIKA KOMPAKTOWEGO MS-100 DYNAMAX

PODSTAWOWE INFORMACJE O BEZPIECZEŃSTWIE PODCZAS MONTAŻU I UŻYTKOWANIA

UWAGA!

Właściwa instalacja zestawu sygnalizacji dźwiękowej FEDERAL SIGNAL VAMA jest bardzo istotna. Od tego może zależeć ludzkie życie.

Do każdego urządzenia dołączona jest instrukcja, według której zaleca się dokonanie montażu. Poniżej podano również kilka uwag:

Kwalifikacje

• Aby właściwie zainstalować wyposażenie elektryczne konieczna jest dobra znajomość podstawowych zasad elektrotechniki oraz instalacji elektrycznej pojazdu, w którym będzie dokonywany montaż.

Wysokie natężenie dźwięku

• Dźwięk generowany przez zestaw składający się ze wzmacniacza sygnałowego oraz głośnika MS-100 DYNAMAX jest dźwiękiem o wysokim natężeniu (120 dB). Dlatego też zaleca się użycie specjalistycznych nauczników ochroniających przed uszkodzeniem bądź utratą słuchu.

Wskazówki instalacyjne

• Głośnik MS-100 należy chronić przed dostaniem się do jego wnętrza opiłków lub innych drobnych metalowych elementów, które mogły by doprowadzić do uszkodzenia urządzenia. W momencie wiercenia otworów montażowych w pojeździe, głośnik umieścić w bezpiecznej odległości.

• Przed podłączeniem zestawu do instalacji upewnić się, czy wartość mocy wyjściowej wzmacniacza sygnałowego odpowiada mocy znamionowej głośnika MS-100 DYNAMAX.

• W wyborze miejsca mocowania głośnika należy kierować się tym, aby nie przysłaniał go żaden przedmiot mogący spowodować redukcję poziomu natężenia dźwięku. Przykładowym, optymalnym rozwiązaniem jest umieszczenie głośnika pomiędzy atrapą a chłodnicą.

• Głośnik należy umieścić tak, aby powierzchnia emisji dźwięku stanowiła z kierunku jazdy kąt prosty (rys.1).

• Montaż głośnika MS-100 DYNAMAX wymaga, aby dokonać wiercenia otworów w karoserii pojazdu. Dlatego też przed przystąpieniem do wiercenia należy upewnić się, czy podczas tej czynności nie zostanie naruszona konstrukcja nośna, bądź też inne elementy niezbędne do prawidłowego funkcjonowania pojazdu.

Czynności po instalacji

• Po dokonaniu montażu zestawu sygnalizacji dźwiękowej należy go przetestować, aby upewnić się o jego poprawnym funkcjonowaniu.

• Dołączoną instrukcję należy zachować w razie konieczności demontażu systemu ostrzegawczego i przeniesienia go na inny pojazd.

Niestosowanie się do wskazówek montażu i środków ostrożności zamieszczonych w instrukcji może spowodować uszkodzenie urządzenia jak i narazić inne osoby na niebezpieczeństwo.

A. WPROWADZENIE

Głośnik kompaktowy MS-100 został standardowo wyposażony w specjalny uchwyt montażowy. W większości przypadków uchwyt ten spełnia doskonale swą rolę. W szczególnych wypadkach dopuszcza się inny sposób montażu. W tych wyjątkowych sytuacjach konieczna jest szczególna uwaga aby mocowanie zapewniało maksimum bezpieczeństwa i nie doprowadziło do uszkodzenia głośnika.

B. KONTROLA ZAWARTOŚCI PUDEŁKA

Po wyjęciu głośnika z pudełka należy sprawdzić, czy nie został on podczas transportu w jakikolwiek sposób uszkodzony oraz czy dołączono wszystkie elementy niezbędne do montażu.

Zestaw zawiera:

- głośnik szt.1 nr części MS-100;
- uchwyt montażowy szt.1 nr części 8567077;
- blachowkręt 1/4"x5/8" szt.4 nr części 7011165-10;
- śruba 5/16"-18, szt.2 nr części 7002A005-12;
- podkładka sprężynująca 5/16" szt.2 nr części 7074A020;
- podkładka sprężynująca 1/4" szt.4 nr części 7074A015;

C. INSTALACJA

Uwaga!

Zawarta w tej instrukcji procedura montażu głośnika znajduje zastosowanie w większości przypadków. Okazać się jednak może, że w szczególnych wypadkach procedura montażu nie będzie miała praktycznego zastosowania. W takich przypadkach należy zastosować indywidualny sposób montażu z zastosowaniem podstawowych zasad bezpieczeństwa oraz wcześniej podanych uwag co do sposobu lokalizacji i ustawienia głośnika względem osi pojazdu.

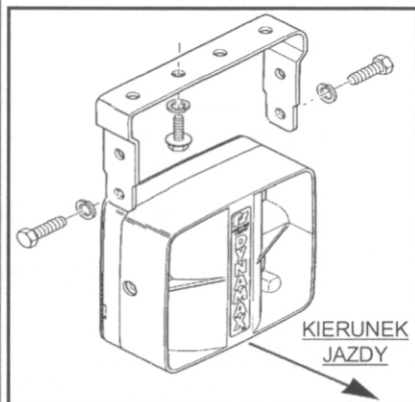

RYC.1

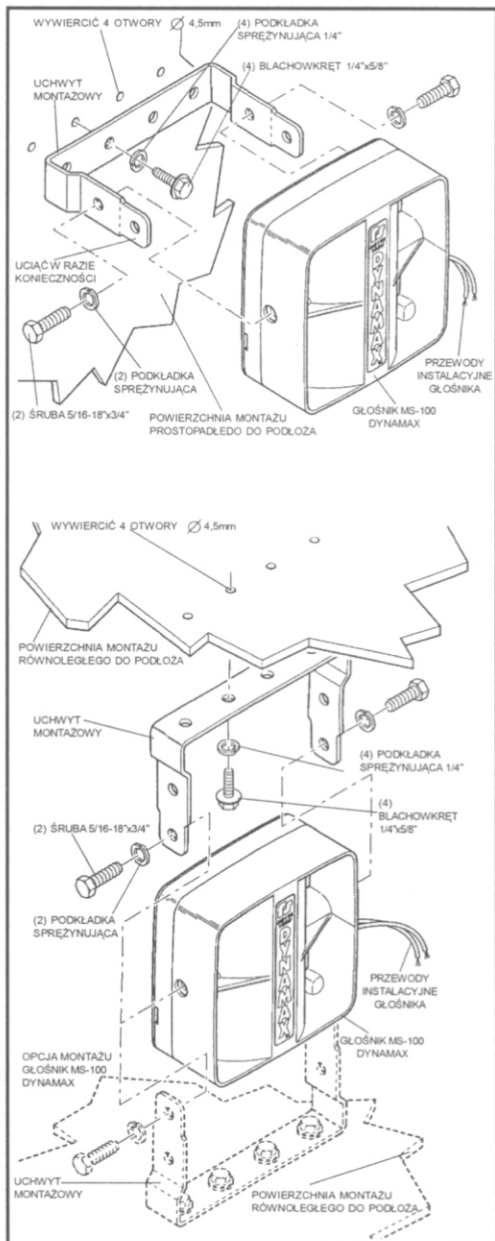

1. Wprowadzenie

Głośnik MS-100 DYNAMAX

wyposażono w specjalny uchwyt montażowy. Został on tak pomyślany, aby dać możliwość instalacji głośnika na powierzchniach mogących być równoległe do podłoża bądź też do niego nachylone nawet o kąt prostopadły. Jedynym warunkiem, który należy przestrzegać jest to, aby powierzchnia emisji dźwięku z głośnika była prostopadła do kierunku jazdy (rys1).

Uchwyt montażowy posiada dwie pary otworów. Posłużą one do przykręcenia głośnika. Zewnętrzną parę otworów użyć należy, gdy uchwyt jest zamocowany prostopadłe do podłoża. Natomiast wewnętrzną parę otworów posłużą, gdy uchwyt jest zamocowany równoległe do podłoża. Przy mocowaniu uchwyty równoległe do podłoża koniecznym okazać się może skrócenie uchwyty o zewnętrzną parę otworów.

a. Pierwszą podstawową czynnością jest wybór właściwego miejsca montażu głośnika. Wybrane miejsce powinno zapewnić warunki trwałego przymocowania uchwyty montażowego. Kolejny istotny element to odpowiednia przestrzeń, która nie będzie tłumić dźwięku generowanego przez głośnik. Takie miejsce powinno zapewnić maksymalną emisję dźwięku na zewnątrz pojazdu, przy zminimalizowanej możliwości skierowania dźwięku do wewnątrz przedziału dla pasażerów.

b. Po wybraniu właściwego miejsca należy wyznaczyć miejsca wiercenia otworów, które posłużą do przykręcenia uchwyty montażowego do pojazdu. W celu wyznaczenia środków i miejsc pod otwory posłużyc się uchwytem montażowym jako szablonem.

UWAGA!

Przed przystąpieniem do wiercenia upewnić się, czy nie zostaną uszkodzone żadne elementy niezbędne dla bezpieczeństwa oraz prawidłowej pracy całego pojazdu, np.: przewody układu paliwowego, przewody układu hamulcowego, przewody instalacji elektrycznej itp.

c. Wywiercić otwory mocujące uchwyt głośnika wiertłem o średnicy 4,5mm.

d. Przykręcić uchwyt montażowy w wybranym miejscu używając blachowkrętów 1/4"x5/8" oraz podkładek sprężynujących 1/4" (rys.2).

e. Przymocować głośnik MS-100 DYNAMAX do uchwyty montażowego używając śrub 5/16-18x3/4" oraz podkładek sprężynujących (rys.2).

UWAGA!

Aby uniknąć uszkodzenia głośnika, należy go zamocować w taki sposób, aby przewody instalacyjne wychodzące z jego wnętrza znajdowały się z prawej strony (patrzac od frontu).

f. Podłączyć przewody instalacyjne głośnika do przewodów wyjściowych wzmacniacza sygnałowego.

UWAGA!

Jeśli następuje montaż i instalacja dwóch głośników, należy połączyć je równolegle. Czerwone przewody głośników połączyć ze sobą, tak samo postąpić z przewodami białymi.

g. Po zakończeniu instalacji upewnić się, czy zestaw sygnalizacji dźwiękowej (wzmacniacz sygnałowy oraz głośnik kompaktowy MS-100 DYNAMAX) działają poprawnie.